

SUPRATECH

AUTOMATISMES - ACCESSOIRES - SANITAIRES INOX

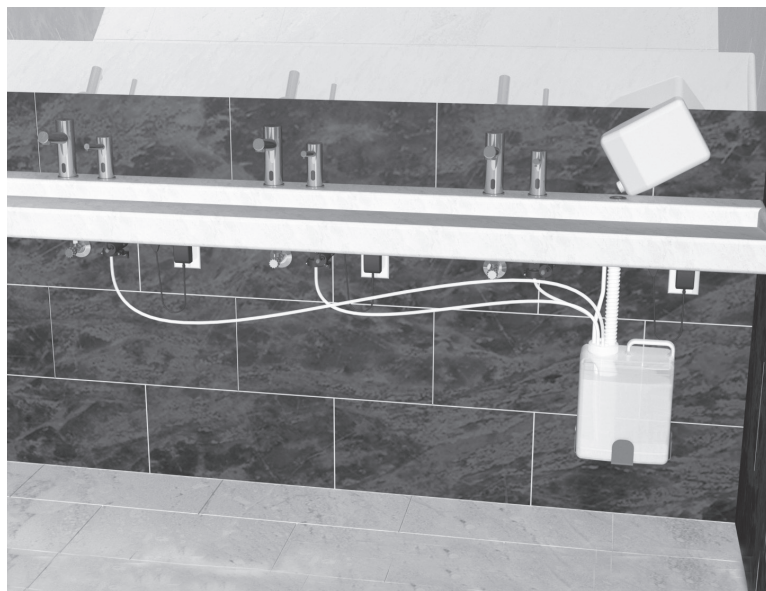

RES-790L-790-791

KITS D'ALIMENTATION MULTIPLE
POUR DISTRIBUTEURS DE SAVON



— GUIDE D'INSTALLATION ET DE MAINTENANCE —

INDEX

3 LES DIFFÉRENTS MODÈLES

KIT D'ALIMENTATION MULTIPLE PAR LE HAUT AVEC VOYANT INDICATEUR DE NIVEAU - RES-790L

4 COMPOSANTS

5 CARACTÉRISTIQUES TECHNIQUES

6-7 INSTALLATION

8 REMPLISSAGE SAVON ET AMORÇAGE

KIT D'ALIMENTATION MULTIPLE PAR LE HAUT - RES-790

9 COMPOSANTS

10 CARACTÉRISTIQUES TECHNIQUES

11-12 INSTALLATION

13 REMPLISSAGE SAVON ET AMORÇAGE

KIT D'ALIMENTATION MULTIPLE PAR LE BAS - RES-791

14 COMPOSANTS

15 CARACTÉRISTIQUES TECHNIQUES

16 INSTALLATION

17 REMPLISSAGE SAVON ET AMORÇAGE

18 PIÈCES DÉTACHÉES - GARANTIE LIMITÉE

19 RÉOLUTION DES PROBLÈMES

Les informations contenues dans ce document reflètent les produits à la date d'impression. SUPRATECH se réserve le droit, sous réserve de toutes les lois applicables, à tout moment, à sa seule discrétion, et sans préavis, d'interrompre ou de modifier les caractéristiques, les dessins, les matériaux et les autres spécifications de ses produits, et de retirer temporairement ou définitivement ce qui précède du marché. SUPRATECH décline toute responsabilité pour les erreurs ou omissions dans les informations présentées dans ce document. En aucun cas, SUPRATECH doit être tenu responsable des dommages spéciaux, accessoires, indirects ou consécutifs de toute nature, ou tout dommage découlant de ou en relation avec l'utilisation ou la performance de ces informations. Les noms commerciaux, marques, logos présentés dans ce document, y compris leur image, sont la propriété de SUPRATECH et vous n'êtes pas autorisés à les utiliser sans le consentement écrit préalable de SUPRATECH.

LES DIFFÉRENTS MODÈLES

KIT D'ALIMENTATION MULTIPLE PAR LE HAUT AVEC INDICATEUR DE NIVEAU

RES-790L

- Alimente jusqu'à 6 distributeurs de savon simultanément.
- Remplissage savon par le haut.
- Le voyant LED intégré dans le bouchon de remplissage indique le niveau de savon comme suit :

Voyant vert : savon en quantité suffisante

Voyant orange : niveau bas de savon

Voyant rouge : le réservoir est vide

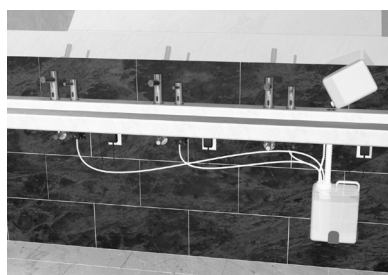

KIT D'ALIMENTATION MULTIPLE PAR LE HAUT

RES-790

- Alimente jusqu'à 6 distributeurs de savon simultanément.
- Remplissage savon par le haut.

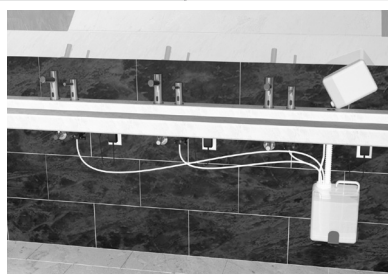

KIT D'ALIMENTATION MULTIPLE PAR LE BAS

RES-791

- Alimente jusqu'à 6 distributeurs de savon simultanément.
- Remplissage savon directement dans le bidon.

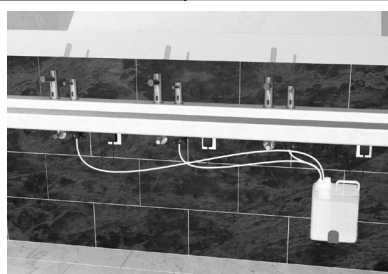

COMPOSANTS

KIT AM PAR LE HAUT AVEC INDICATEUR NIVEAU

RES-790L

Familiarisez-vous avec le nom des composants et vérifiez leur présence dans l'emballage.

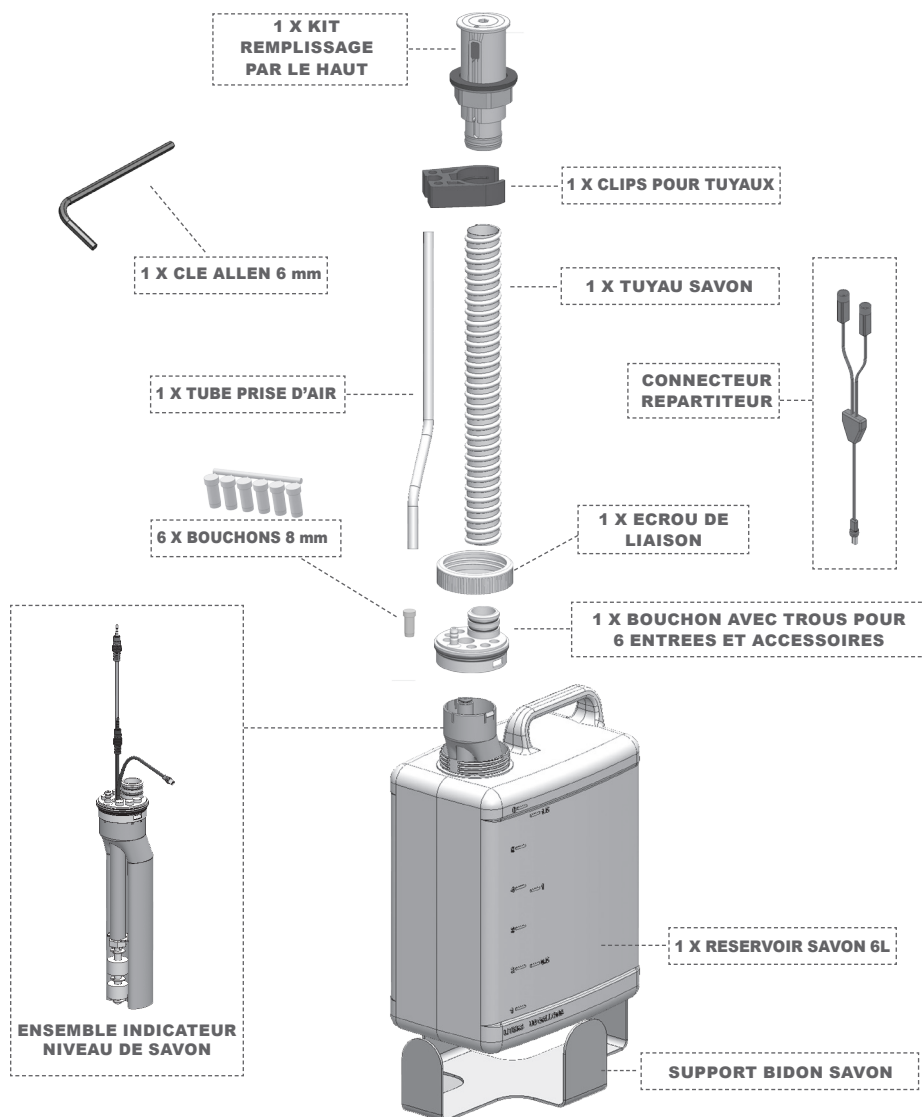

CARACTÉRISTIQUES

KIT AM PAR LE HAUT AVEC INDICATEUR NIVEAU

RES-790L

KIT AM PAR LE HAUT AVEC VOYANT DE NIVEAU

RES-790L

Capacité :	6 Litres
Alimentation :	Transformateur 230/12V
Diamètre recommandé de perçage :	Min: Ø32.5 mm Max: Ø35.2 mm
Viscosité :	Savon liquide : 100-3800 cPs Savon mousse : 0-100 cPs

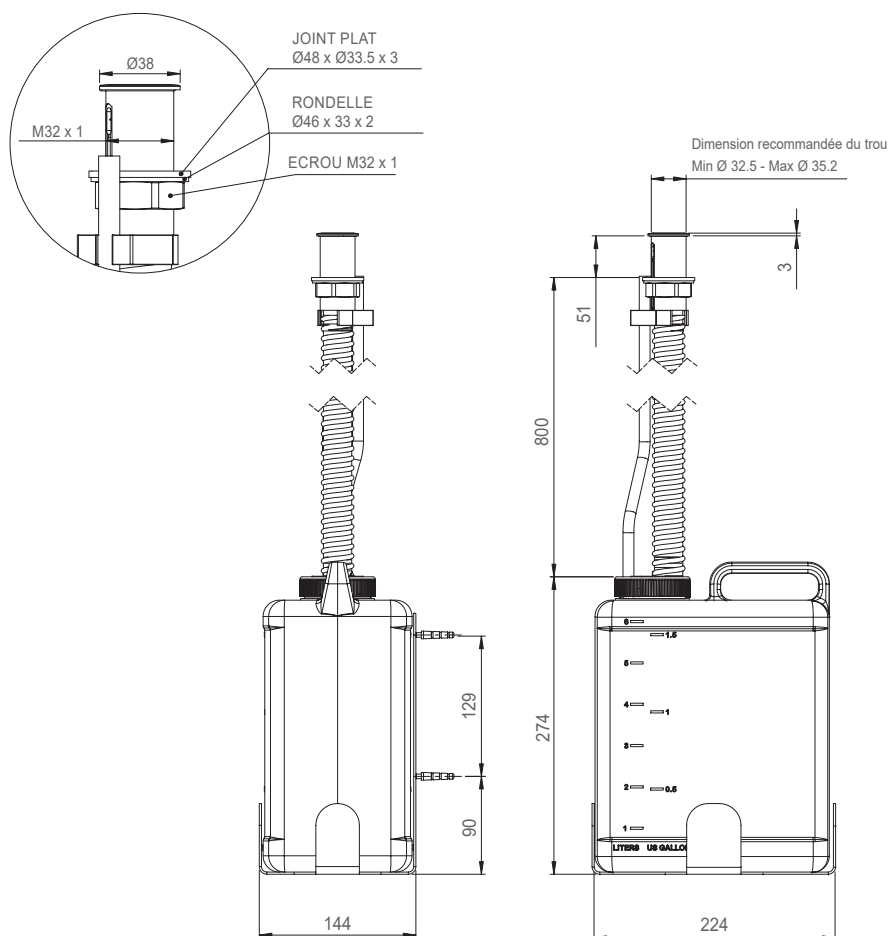

1

Percer un trou dans le lavabo ou plan de travail selon le diamètre recommandé.

Retirer de la base du bouchon de remplissage l'écrou hexagonal, la rondelle et le joint plat.

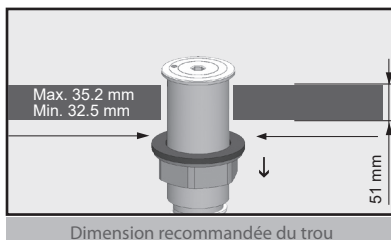

2

Placer le bouchon de remplissage dans le trou, passer le joint, la rondelle puis serrer l'écrou.

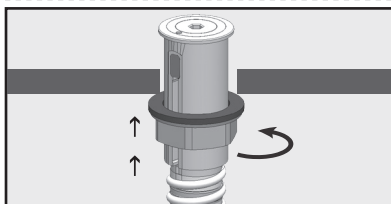

3

En serrant, s'assurer que le câble avec connecteur passe à l'intérieur de l'écrou et reste parallèle à la gaine de remplissage.

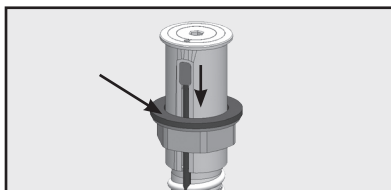

4

Placer le bidon de savon sous le lavabo ou sur son support.

Si vous utilisez le support bidon, le fixer à l'emplacement souhaité.

ATTENTION : veiller à ce que la distance maximum entre le kit d'alimentation multiple et la pompe du distributeur de savon ne dépasse pas 3 mètres.

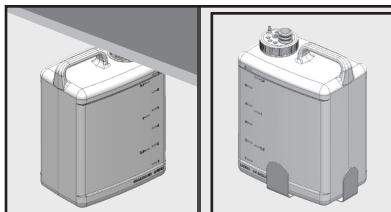
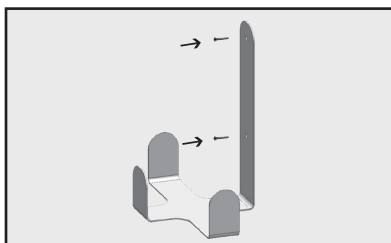

5

Si besoin, couper le tuyau de remplissage selon la distance requise par l'installation.

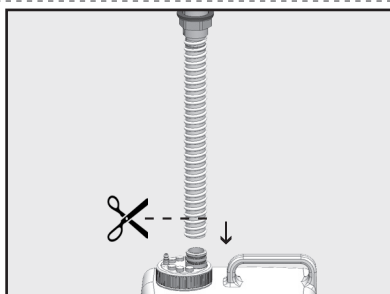

6

S'assurer de bien recouvrir les 2 joints toriques avec le tube sur la sortie du bidon.

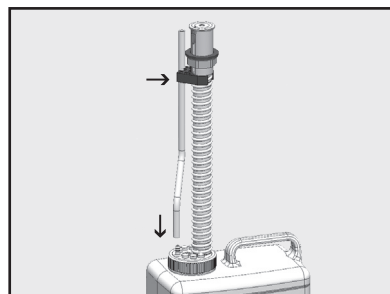

7

Brancher le tuyau prise d'air sur l'embout prise d'air du bouchon de réservoir.
Veiller à ce que le tuyau prise d'air et la gaine soient maintenus au bouchon de remplissage par le clips.

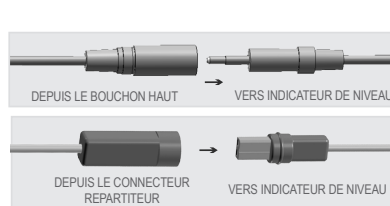

8

Connecter la prise jack sur le connecteur correspondant du bouchon haut de remplissage. Puis, brancher le connecteur d'alimentation électrique sur le connecteur étanche correspondant du connecteur répartiteur.

9

Insérer les tuyaux d'alimentation des distributeurs de savon dans les trous du bouchon réservoir.
S'assurer que les tuyaux atteignent le fond du réservoir, sans être pliés ou courbés.

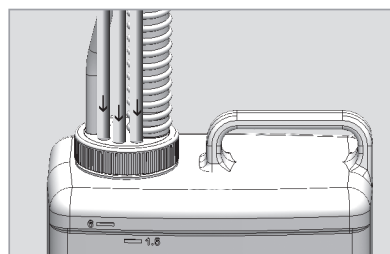

NOTE : le kit d'alimentation multiple permet de relier jusqu'à 6 distributeurs de savon simultanément. En cas d'installation avec moins de 6 distributeurs, veiller à obstruer les trous restants avec les bouchons fournis.

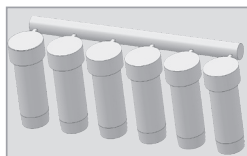

REPLISSAGE SAVON ET AMORÇAGE

KIT AM PAR LE HAUT AVEC INDICATEUR DE NIVEAU
RES-790L

ETAPE 1 – REPLISSAGE DU RESERVOIR

1

Ouvrir le bouchon avec la clé Allen 6 mm fournie.
Conserver la clé pour les prochains remplissages.

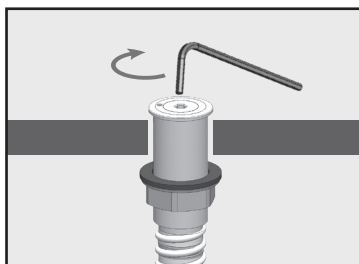

2

Remplir le réservoir avec du savon jusqu'à ce qu'il soit plein.
Se référer aux "caractéristiques techniques" pour les indications de viscosité.

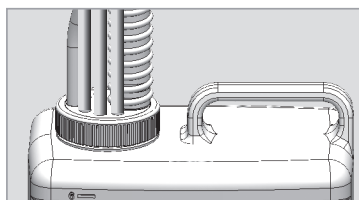

ETAPE 2 – AMORÇAGE DU SAVON JUSQU'AU BEC

1

Presser et maintenir enfoncé le bouton de remplissage, sur l'arrière de la pompe, pour amorcer le savon jusqu'à ce qu'il coule du bec

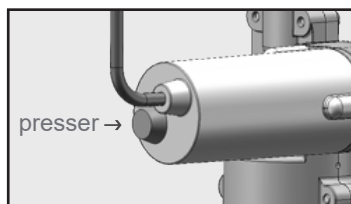

2

En alternative, presser le bouton de remplissage FILL sur la télécommande RES-38 ou RES-39 pour amorcer le savon jusqu'à ce qu'il coule du bec (si disponible).



Familiarisez-vous avec le nom des composants et vérifiez leur présence dans l'emballage.

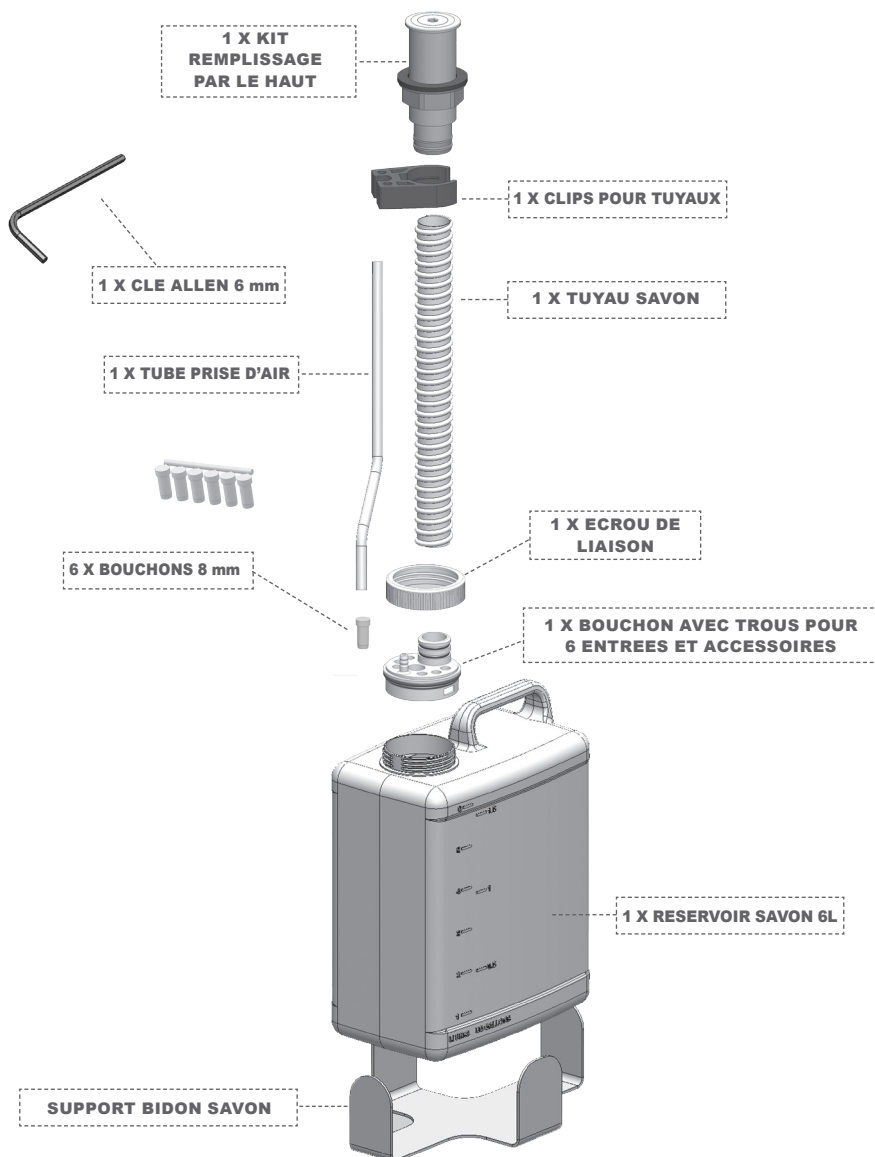

CARACTÉRISTIQUES

KIT ALIMENTATION MULTIPLE PAR LE HAUT

RES-790

KIT ALIMENTATION MULTIPLE PAR LE HAUT

RES-790

Capacité :	6 Litres
Diamètre recommandé de perçage :	Min: Ø32.5 mm Max: Ø35.2 mm
Viscosité :	Savon liquide : 100-3800 cPs Savon mousse : 0-100 cPs

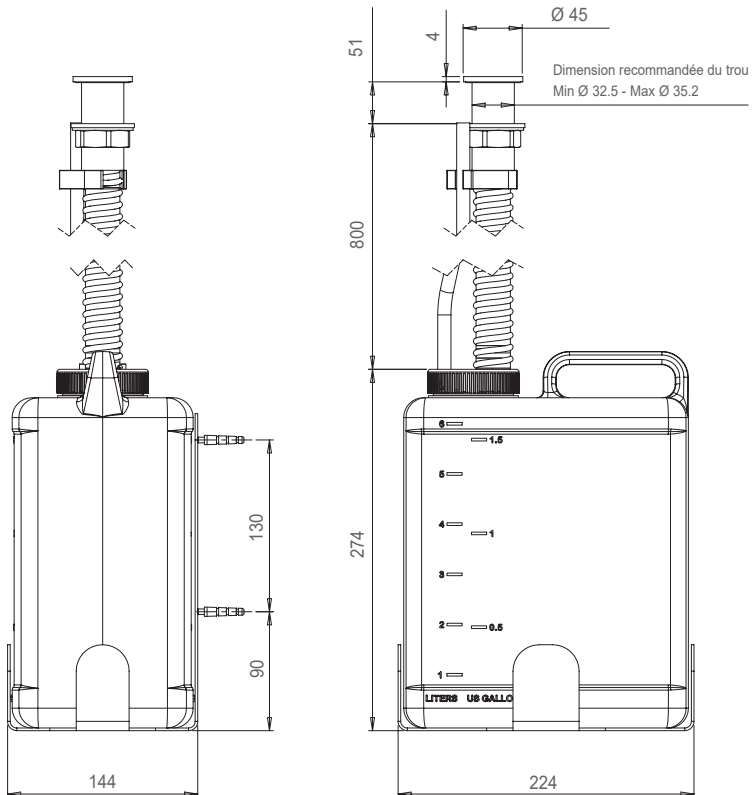

1

Percer un trou dans le lavabo ou plan de travail selon le diamètre recommandé.

Retirer de la base du bouchon de remplissage l'écrou de remplissage, la rondelle et le joint plat.

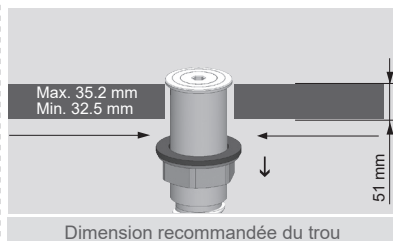

2

Placer le bouchon de remplissage dans le trou, passer le joint, la rondelle puis serrer l'écrou.

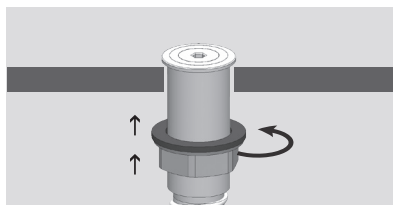

3

Si vous utilisez le support bidon, le fixer à l'emplacement souhaité

ATTENTION : veiller à ce que la distance maximum entre le kit d'alimentation multiple et la pompe du distributeur de savon ne dépasse pas 3 mètres.

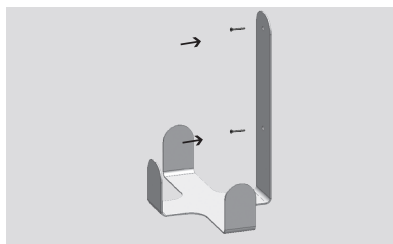

4

Placer le bidon de savon sous le lavabo ou sur son support.

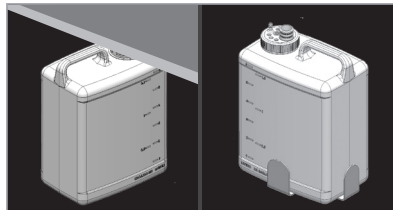

5

Si besoin, couper le tuyau de remplissage selon la distance requise par l'installation.

6

S'assurer de bien recouvrir les 2 joints toriques avec le tube sur la sortie du bidon.

7

Brancher le tuyau prise d'air sur l'embout prise d'air du bouchon de réservoir.
Veiller à ce que le tuyau prise d'air et la gaine soient maintenus au bouchon de remplissage par les clips.

8

Couper le tuyau d'alimentation venant du distributeur de savon à la distance requise par l'installation.
Pour que le tuyau atteigne le fond du réservoir, prévoir la fin du tuyau à environ 2 cm de plus que le fond du réservoir.

9

Insérer les tuyaux d'alimentation des distributeurs de savon dans les trous du bouchon réservoir.
S'assurer que les tuyaux atteignent le fond du réservoir, sans être pliés ou courbés.

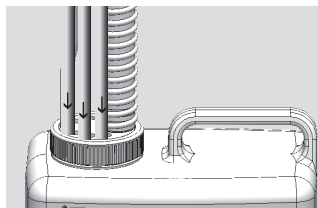
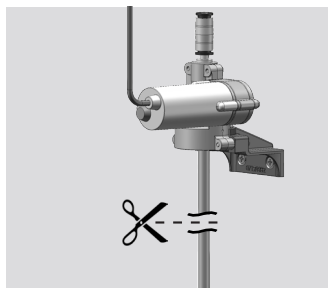
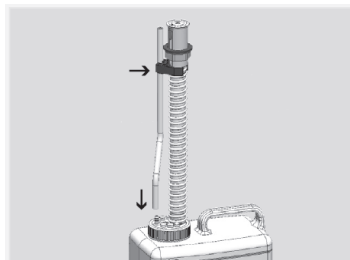
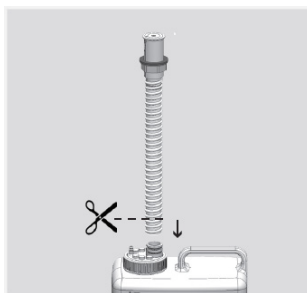

NOTE : le kit d'alimentation multiple permet de relier jusqu'à 6 distributeurs de savon simultanément. En cas d'installation avec moins de 6 distributeurs, veiller à obstruer les trous restants avec les bouchons fournis.

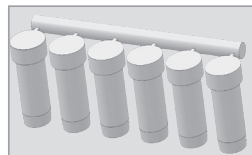

REPLISSAGE SAVON ET AMORÇAGE

KIT ALIMENTATION MULTIPLE PAR LE HAUT
RES-790

ETAPE 1 – REMPLISSAGE DU RESERVOIR

1

Ouvrir le bouchon avec la clé Allen 6 mm fournie.

Conserver la clé pour les prochains remplissages.

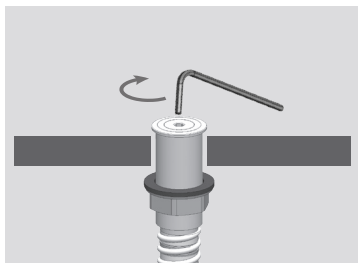

2

Remplir le réservoir avec du savon jusqu'à ce qu'il soit plein.

Se référer aux "caractéristiques techniques" pour les indications de viscosité.

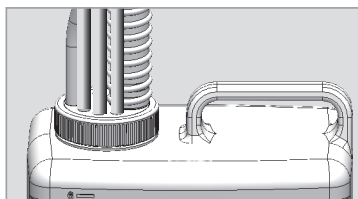

ETAPE 2 – AMORÇAGE DU SAVON JUSQU'AU BEC

1

Presser et maintenir enfoncé le bouton de remplissage, sur l'arrière de la pompe, pour amorcer le savon jusqu'à ce qu'il coule du bec.

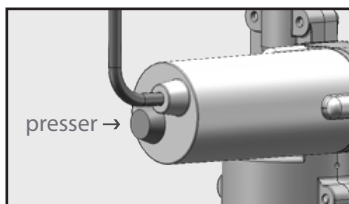

2

En alternative, presser le bouton de remplissage FILL sur la télécommande RES-38 ou RES-39 pour amorcer le savon jusqu'à ce qu'il coule du bec (si disponible).



Familiarisez-vous avec le nom des composants et vérifiez leur présence dans l'emballage.

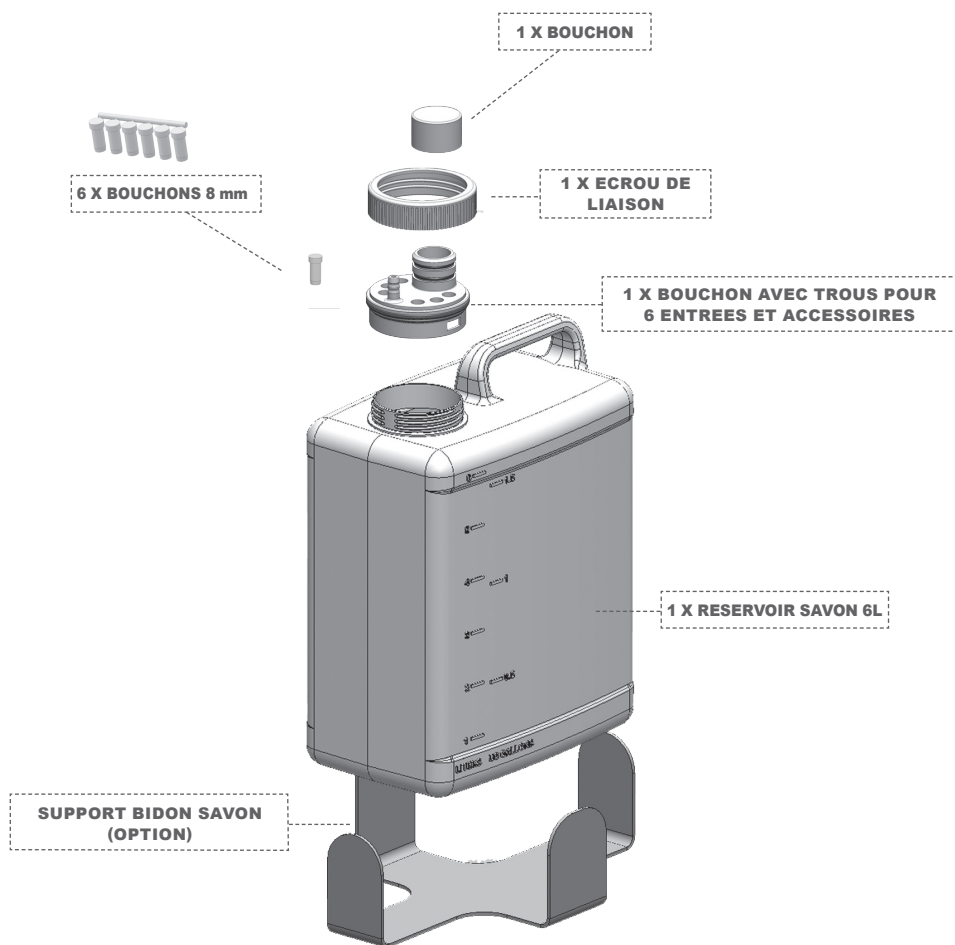

KIT ALIMENTATION MULTIPLE PAR LE BAS

RES-791

Capacité :	6 Litres
Viscosité :	Savon liquide : 100-3800 cPs Savon mousse : 0-100 cPs

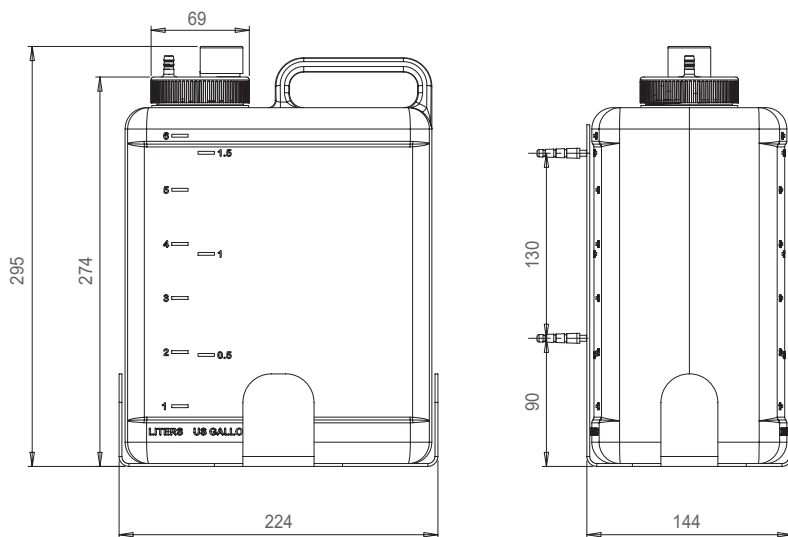

1

Si vous utilisez le support inox bidon, le fixer à l'emplacement souhaité

ATTENTION : veiller à ce que la distance maximum entre le kit d'alimentation multiple et la pompe du distributeur de savon ne dépasse pas 3 mètres.

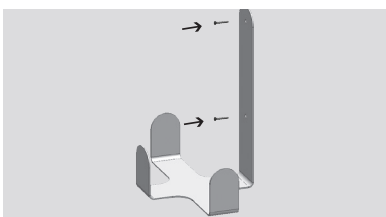

2

Placer le bidon de savon sous le lavabo ou sur son support.

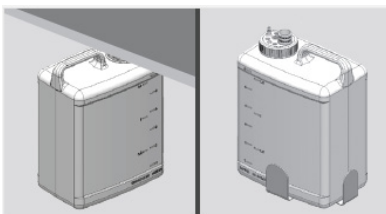

3

Couper le tuyau d'alimentation venant du distributeur de savon à la distance requise par l'installation.

Pour que le tuyau atteigne le fond du réservoir, prévoir la fin du tuyau à environ 2 cm de plus que le fond du réservoir.

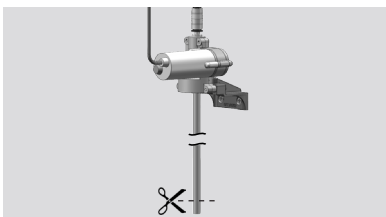

4

Insérer les tuyaux d'alimentation des distributeurs de savon dans les trous du bouchon réservoir. S'assurer que les tuyaux atteignent le fond du réservoir, sans être pliés ou courbés.

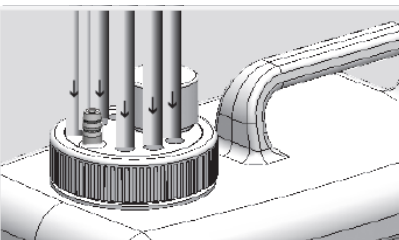

NOTE : le kit d'alimentation multiple permet de relier jusqu'à 6 distributeurs de savon simultanément. En cas d'installation avec moins de 6 distributeurs, veiller à obstruer les trous restants avec les bouchons fournis.

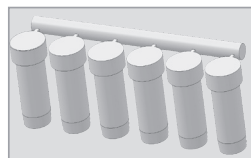

REPLISSAGE SAVON ET AMORÇAGE

KIT ALIMENTATION MULTIPLE PAR LE BAS
RES-791

ETAPE 1 – REPLISSAGE DU RESERVOIR

Retirer le bouchon sur le kit d'alimentation multiple et remplir le réservoir avec du savon jusqu'à ce qu'il soit plein. Utilisation recommandée d'un entonnoir. Se référer aux "caractéristiques techniques" pour les indications de viscosité.

ETAPE 2 – AMORÇAGE DU SAVON JUSQU'AU BEC

1

Presser et maintenir enfoncé le bouton de remplissage, sur l'arrière de la pompe, pour amorcer le savon jusqu'à ce qu'il coule du bec.

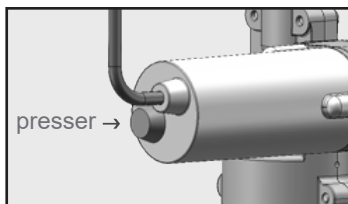

2

En alternative, presser le bouton de remplissage FILL sur la télécommande RES-38 ou RES-39 pour amorcer le savon jusqu'à ce qu'il coule du bec (si disponible).



LISTE DES PIÈCES DÉTACHÉES

Kit bouchon haut alimentation multiple	S07270214
Kit remplissage savon	S07260032
Kit bouchons entrée réservoir	S07260034
Bouchon pour 6 tuyaux et accessoires	S07270236
Réservoir savon 6 L.	S07100023
Support inox réservoir savon	RES-796
Transformateur 230/12V	S06522081

Entretien et nettoyage des chromes et finitions spéciales

Ne pas utiliser de produits à base d'alcools, acides, abrasifs ou similaires au risque d'abîmer les surfaces chromées. Il est conseillé un lavage à l'eau savonneuses, rinçage et séchage avec un chiffon propre. Protéger les surfaces chromées en cas de lavage du carrelage avec produits agressifs, détartrants...

GARANTIE LIMITÉE

Ce kit d'alimentation multiple est garanti 2 ans à compter de sa date d'achat pour un usage normal. Cette garantie ne s'applique pas aux pannes dues à une mauvaise installation, utilisation et maintenance, usure et dégradation, pile, mauvaise composition du savon ou vandalisme.

Si un défaut est constaté durant cette période pendant l'utilisation normale, vous bénéficiez, à la discrétion de SUPRATECH, soit du remplacement, soit de la réparation des pièces défectueuses pour défaut du matériel ou de fabrication.

SUPRATECH n'est pas responsable des frais de main d'oeuvre, d'installation ou autres frais accessoires et coûts indirects autres que ceux indiqués ci-dessus. En aucun cas la responsabilité de SUPRATECH n'excédera le prix d'achat du produit.

Pour toute demande en garantie, contacter votre installateur, revendeur ou SUPRATECH.

Assurez-vous de fournir toutes les informations pertinentes pour votre réclamation : description complète du problème, le produit et numéro de série, la preuve d'achat et date d'installation.

EN CAS DE PROBLÈME

PROBLÈME	INDICATEUR	CAUSE	SOLUTION
Le savon ne coule pas.	Le voyant bleu s'allume 1 fois et le moteur fonctionne.	Le savon est totalement écoulé.	Remplir le réservoir.
		Réservoir rempli, mais le savon n'atteint pas le bec.	Appuyer sur le bouton arrière de la pompe pour amorcer le savon jusqu'au bec. Alternativement, utiliser le bouton FILL de la télécommande.
		Les connecteurs entre la pompe et l'unité électronique ne sont pas branchés correctement.	Brancher les connecteurs correctement (joint blanc invisible).
		Savon solidifié dans le tuyau.	Remplir le réservoir d'eau chaude (50-60°C) et activer la pompe en continu sur une courte période jusqu'à ce que le tuyau soit propre.
		Le tuyau de l'un des distributeurs est tordu ou plié et n'atteint pas le fond du réservoir.	S'assurer de la position correcte du tuyau dans le réservoir pour aspirer correctement le savon.
Pas de voyant bleu lorsque les mains sont dans le champ de détection.	Pas de voyant bleu lorsque les mains sont dans le champ de détection.	Le distributeur prend la réflexion du lavabo ou autre objet.	Éliminer la source de réflexion.
		Les connecteurs entre la détection et la pompe ou le transformateur sont débranchés ou mal connectés.	Brancher correctement les connecteurs de la détection à la pompe et au transformateur.
Le savon coule en continu.		La prise Jack entre le bloc pompe et le distributeur de savon n'est pas correctement branché.	Raccorder correctement jusqu'à rendre invisible le joint torique blanc.
Le voyant est rouge, mais le réservoir est plein ; ou le voyant est vert mais le réservoir est vide.		Les flotteurs sont coincés.	Dévisser le bouchon du réservoir et retirer le mécanisme indicateur de niveau. Rincer les flotteurs à l'eau courante et remonter l'ensemble.
Voyant LED éteint.		Les connecteurs entre la pompe et le mécanisme de remplissage par le haut, ou l'alimentation électrique, ne sont pas correctement branchés.	Rebrancher les connecteurs correctement.
Le réservoir contient du savon, mais le savon ne sort pas.		Les tuyaux des distributeurs de savon n'ont pas été insérés correctement et n'atteignent pas le fond du réservoir.	Insérer les tuyaux. S'assurer que l'extrémité du tuyau fasse 2 cm de plus que le fond du réservoir.
		L'amorçage n'a pas été fait.	Appuyer sur le bouton arrière de la pompe, pour amorcer le savon jusqu'au bec. Alternativement, utiliser le bouton FILL de la télécommande.

SUPRATECH

2, rue des Cyprès - 37240 Bossée - France

Tél : (33)2 47 92 23 31 - Fax : (33)2 47 92 84 71 - info@autosanit.com

www.autosanit.com



01.20

