

Robinet électronique SUPREME

Description

Robinet électronique de lavabo à détection infrarouge.

La fabrication anti-vandales en laiton permet l'installation sur site exposé. Son élégant design apporte un style moderne et raffiné aux espaces sanitaires.

Le robinet est conçu pour une installation facile et une maintenance aisée, avec tous les composants intégrés dans le corps de celui-ci.

La robinetterie électronique préserve l'eau, économise l'énergie et optimise l'hygiène des sanitaires.

**Caractéristiques techniques**

- Fonctionne sur transformateur 230/9V ou pile intégrée 9V.
- Détection infrarouge à pré réglage optimisé ou ajustable par télécommande (durée d'écoulement, temporisation de débit, longueur détection).
- Corps en laiton chromé, avec électrovanne et pile Intégrées (ou pile sous le lavabo).
- Particulièrement robuste pour site exposé au vandalisme.
- Fermeture automatique en cas de mauvaise utilisation.
- Voyant indicateur de pile faible pour remplacement.
- Fonctionne sur pile 9 V ou transformateur 230/9V.
- Faible consommation d'énergie, durée pile env. 3 ans.
- Pression d'eau : 0.5 – 8.0 bars.
- Température maximum 70°C.
- Mélange eau chaude et froide, avec électrovanne intégrée dans le corps du robinet.
- Aérateur NEOPERL orientable pour optimiser la direction du jet, avec limitation de débit 6 L/mn (1.9 ou 3 L/min. sur demande).
- Flexibles SPEX (résistant à la désinfection chlorée et aux élévation de température) avec clapets anti-retour intégrés. Filtres fournis.
- Conforme aux normes CE. ACS.
- Garantie 3 ans sur tous les composants.

Les différentes versionsRobinet Electronique SUPREME

- RES-153** sans mitigeur, sur secteur
- RES-158** sans mitigeur, à pile externe
- RES-151** sans mitigeur, à pile interne
- RES-152** avec mitigeur, sur secteur
- RES-157** avec mitigeur, à pile externe
- RES-150** avec mitigeur, à pile interne

Options :

- Télécommande RES-31
- Rinçage périodique anti-légionellose
- Finition brossé (quantité minimum)
- Débit limité 1.9 ou 3 L/min
- Aérateur antiviol
- Transformateur IP68 pour alimenter jusqu'à 4 robinets réf. RES-294
- Boîtier de jonction pour alimenter jusqu'à 10 robinets réf. RES-295
- Second bouton mélangeur pour fonctionnement manuel

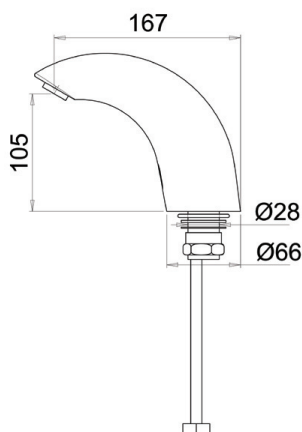
Version sans mitigeur à pile RES-151**Version mitigeur sur secteur RES-152**