

**Pré-mélangeur thermostatique
Compact 3/8"**

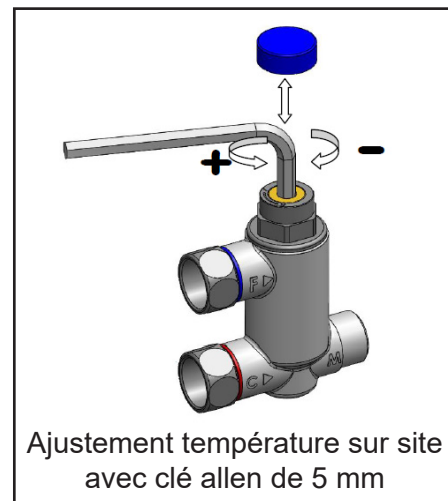
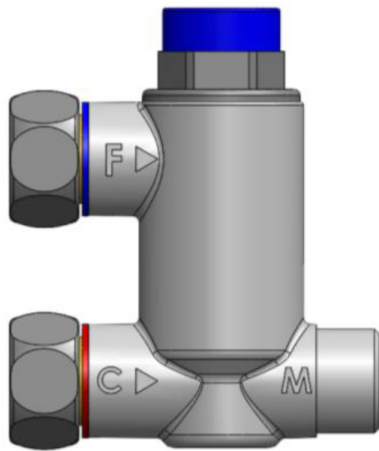

Régulateur thermostatique assurant la distribution d'eau mitigée à température constante, en fonction de la température choisie (quelles que soient les variations de pression, de débit ou de température de l'installation en fonctionnement) en amont de tout robinet nécessitant une alimentation en eau mitigée (lavabo, douche, en collectivités ou usage domestique).

Points forts

- Laiton massif CW617N.
- Robuste et compact.
- Réglage usine 38°C.
- Élément à dilatation de cire.
- Tiroir laiton revêtement PTFE.
- Clapets DN10.

Caractéristiques Techniques

- Poids 240 grammes.
- Entraxe des alimentations : 34mm.
- Débit 10 litres/minute à 3 bars.
- Réglages de 30 à 50°C.
- Pression du réseau jusqu'à 16 bars.
- Température admissible 80°C.
- Applications sanitaires au point de puisage.
- Sécurité anti-brûlure en cas de défaillance réseau eau froide.

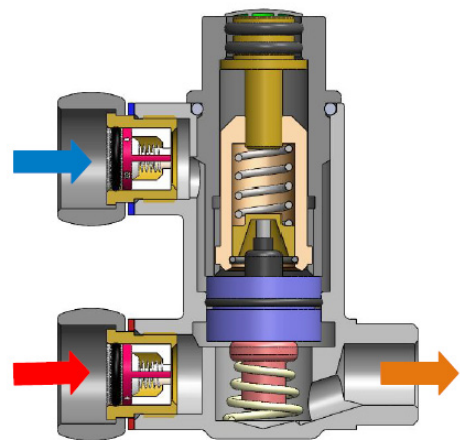

Référence :

RED-G1 = Entrées F 3/8" / Sortie M 3/8"

